

Polismyndigheten
Rätts Bergslagen RA
Rüya Kayaci
Handläggare

TILLSTÅNDSBEVIS

Enligt ordningslagen / lokala föreskrifter

Sida 1 (4)

Datum
2023-02-24

Diarienummer
A001.003/2023

Saknummer
517

ordningslagen (1993:1617) lokala föreskrifter

Sökandens namn och postadress
Hagen Events AB
ÖSTRA ÅBY 408 HAGEN
692 93 KUMLA

Handläggare
Rüya Kayaci

Sökandens E-postadress
veronica@gintonicfestival.se

Efter ansökan meddelas sökanden tillstånd enligt de föreskrifter och villkor, som anges i denna handling och bifogade bilaga nr

Slag av tillställning/sammankomst/anordning	
Offentlig tillställning - "Gin och Tonic festival" utomhus (20-års åldersgräns) samt föreläsning inomhus	
Tid	
2023-06-30 kl 16.00 - 22.00 2023-07-01 kl 13.00 - 22.00	
Etablering 2023-06-26, avetablering 2023-07-03	
Plats	Kommun
Dyltabruk 264, Dyltabruk För område se bif skiss	Örebro
Ansvarig fysisk person	
Veronica Lindroos, tel: 072-250 87 90	
Särskilda villkor	
Tillställningen får inte hindra trafik eller tillträde till intilliggande byggnader.	
Framkomlighet för utryckningsfordon ska vara säkerställd.	
Vid tillställning ska av Polismyndigheten förordnade ordningsvakter tjänstgöra enligt bif yttrande från polisområde Örebro.	
2023-06-30 ska minst två (2) av Polismyndigheten förordnade ordningsvakter tjänstgöra från kl.18.00 fram till 30 minuter efter utrymning ytterligare minst tre (3) ordningsvakter, dvs totalt minst fem (5) stycken ordningsvakter.	
2023-07-01 ska minst två (2) Polismyndigheten förordnade ordningsvakter tjänstgöra från kl. 17.00 fram till 30 minuter efter utrymning ytterligare minst tre (3) ordningsvakter, dvs totalt minst fem (5) stycken ordningsvakter.	
Ordningsvakter ska vara placerade vid strategiska ställen samt förflytta sig utefter behov för att kunna upprätthålla ordning och säkerhet	
Genomförandet av tillställningen ska ske i enlighet med anordnarens framtagna säkerhetsplan.	
Anordnaren ska anlita så många funktionärer som behövs för att säkerheten och ordningen ska kunna upprätthållas bland deltagarna. Funktionärer ska bära västar, tröjor eller liknande så att deras funktion klart framgår. Funktionärer ska vara minst 18 år.	

Diarienummer

A001.003/2023

Saknummer

517

Under tillställningen inomhus får utrymningsvägar och nödutgångar i lokalerna inte vara blockerade. Deltagare får inte uppehålla sig i passager för utrymning. Utrymningsvägar och nödutgångar ska vara synligt markerade.

Godkänd och fungerande eldsläckningsutrustning ska finnas lätt tillgänglig samt vara väl synlig.

Inom området befintliga brandposter, kabelbrunnar, kopplingskåp och liknande samt vägmärken och trafiksignaler ska vara åtkomliga och får inte täckas över.

Försäljningsstånd, bodar och dylikt ska placeras så att området lätt kan utrymmas.

Tillståndsbeviset med dess bilagor ska på begäran uppvisas för anställd vid Polismyndigheten.

UPPLYSNINGAR

Anordnaren ansvarar enligt ordningslagen (1993:1617) för att god ordning råder vid tillställningen.

För det fall nya uppgifter framkommer som påverkar ordningen och säkerheten vid tillställningen, kan Polismyndigheten komma att ändra villkoren och/eller meddela nya villkor avseende tillställningen.

Vid användning av mark som inte står under kommunens förvaltning kan medgivande behövas från ägaren eller nyttjanderättshavaren av marken.

Vid en offentlig tillställning får spritdrycker, vin, starköl eller andra jästa alkoholdrycker eller alkoholdrycksliknande preparat bara intas om det sker vid tillåten servering av sådana drycker eller preparat. För servering krävs tillstånd av den kommun där serveringsstället är beläget (serveringstillstånd). Saknas serveringstillstånd får ovannämnda drycker eller preparat inte heller förvaras i lokalen eller på platsen.

Bestämmelser om säkerhetskrav på tält finns i 2 kap. 12 § ordningslagen och Statens räddningsverks föreskrifter och allmänna råd om besiktning av samlingstält (SRVFS 1995:1).

Den som uppsåtligt eller av oaktsamhet anordnar en allmän sammankomst eller offentlig tillställning i ett tält som saknar föreskrivet godkännande eller bryter mot ett användningsförbud eller mot ett villkor som har meddelats för användandet döms till böter eller fängelse (2 kap. 29 § ordningslagen).

Besiktningsgodkännandet ska vara giltigt vid varje tillfälle när samlingstält används.

Anordnaren erinras om Folkhälsomyndighetens allmänna råd om höga ljudnivåer (FoHMFS 2014:15).

Restriktioner för allmänna sammankomster och offentliga tillställningar som meddelas av regeringen (eller annan som fått regeringens bemyndigande) gäller alltid, även om annat angetts i ditt tillstånd från Polismyndigheten. Du får däremot aldrig ha fler deltagare än vad du sökt tillstånd för eller vad Polismyndigheten eventuellt villkorat om. Du som anordnare förväntas hålla dig uppdaterad om eventuella restriktioner som införs. Polismyndigheten gör inte några bedömningar av vilka smittskyddsåtgärder som är lämpliga att vidta vid ett visst evenemang.

Polismyndighetens underskrift

Datum	Ort	Namnteckning
2023-02-24	Örebro	
Namnförtydligande		
Digitalt signerad		
Sändlista:		

Diarienummer
A001.003/2023

Saknummer
517

Datum
2023-02-24

Diarienummer
A001.003/2023

Polismyndigheten
Rätts Bergslagen RA
Rüya Kayaci
Handläggare

Hur man överklagar Polismyndighetens beslut

Om du är missnöjd med beslutet kan du överklaga det.

Skriv i så fall till polismyndigheten och ange:

1. Ärendets diarienummer
2. Ditt namn, adress och telefonnummer
3. Varför du anser att beslutet ska ändras
4. Vilket beslut du hade tänkt dig

Överklagandet måste vara skriftligt. Se till att den kommer till polismyndigheten inom tre veckor från den dag då du fick del av detta beslut. Kommer den senare ska polismyndigheten avvisa överklagandet.

Om skrivelsen kommer in i rätt tid, kommer polismyndigheten att pröva om beslutet ska ändras. Ändrar polismyndigheten inte beslutet, sänder polismyndigheten det till förvaltningsrätten som ska pröva överklagandet.

Säkerhetsplan samt bifogade kartor och information Gin & Tonic Festival Sweden 2023

Festivalen anordnas av Hagen Events AB org.nr. 559396-4942 vilket är samma aktör som under festivalen 2022 med den skillnaden att huvudansvarig, Veronica Lindroos person-nr: 19790309-1523 ombildat företaget Hagen Events från Enskild Firma till AB.

Festivalen sker på området som ses på **PDF Gin&Tonic Karta 2023** inom det gulmarkerade området. Inom den inhägnade området är det serveringsyta. Inga byggnader kommer beträdas av allmänheten förutom Festmagasinet där vi kommer hålla föreläsningar på bottenvåningen som ingår i serveringsytan, **se PDF Festmagasinet** (vi använder enbart plan 1).

Nödöppningar kommer vara vid entrén, vid flygeln bakom monter 1 samt 60 och samt bakom monter 64 (se PDF Gin&Tonic Karta 2023), dessa kommer utmärkas med skyltar på plats. Publiken kommer använda vägen som är markerat i ljusblått för att ankomma/åka till festivalen.

På bifogad karta **Dylta Bruk karta för räddningstjänst 2023** ser ni två blåa streckmarkeringar, dessa indikerar markägarens två nya säkerhetsgrindar som blockerar framfart. Dessa kommer säkerhetsansvarig ha tillgång till att öppna vid ev. utryckning/utrymning för att räddningsfordon ska ha åtkomst till området.

Det har även kommit till festivalens kännedom att ytterligare en säkerhetsgrind *kan komma* att installeras innan festivalen av markägaren, denna är markerad med ett kort gult streck på väg 818 vid vägen in till flyglarna.

Området inritat i orange är numera inhägnat med elektriskt viltstängsel vilket gör festivalområdet ännu mer avskärmat. På den första bilden är ställplatserna markerat med rött och på den andra bilden i PDF:en är området markerat med gult. **För en detaljerad karta över ställplatserna, se skiss över ställplatser 1 samt 2 där exempel på utformningen ges.** Vi delar in ställplatserna med separerade platser för husvagnar, husbilar samt tält. Dessa platser märks upp med både markeringspinnar samt sprayfärg där både rutor och platsnr. visar till rätt platser. Området har utrymningsväg och infartsväg. Ställplatser för husbilar har 10x10 meter, husvagnar 4,5 m bredd och 7 meter långa. På platsen finns även en uppställd tillfällig WC. Festivalens parkeringsvärdar hänvisar de som bokade ställplats till sina tilldelade platser. Vi räknar med ca 50 bokade ställplatser/festivaldag och utformar området efter vad som är bokade. Hittills är det flest husbilsplatser bokade så områdeskartan kommer anpassas främst efter dessa.

Säkerhetsplan

Festivalen pågår:

Fredagen den 30/6 2023 16.00-22.00 samt Lördagen den 1/7 2023 13.00-22.00

Maxinsläpp 2500 besökare per festivaldag. Åldersgräns publik: 20 år.

In och utgång är vid entrén där vi kommer ha 3 fallor. Biljettförsäljning samt entréinsläpp sker via Tickster Boxpoint app. Försäljning på plats kommer ske med kontantfria kassasystem där kvitton skickas digitalt eller skrivs ut på plats till kunderna. Åter-registrering av kassasystem kommer ske i god tid innan festivalen.

Vi ansöker om Tillfälligt serveringstillstånd till allmänheten hos Örebro Kommun i samband med ansökan av Offentlig tillställning hos Polisens tillståndsavdelning i Bergslagen.

Vid samband med ansökan av tillfälligt serveringstillstånd skickas tentamensbevis, **se bilaga Intyg kunskapsprov alkohollagen**. Hagen Events AB huvudperson Veronica Lindroos (790309-1523) är ytterst ansvarig juridisk person. Företagsförsäkring finns via Länsförsäkringar.

Röda Korset kommer finnas på plats med ett eget tält där de kan utföra första hjälpen beredskap, de tar hand om lättare skador, samt gör ett första omhändertagande vid ev. större olycka/olycksfall. De har hjärtstartare och övrig materiel som för t.ex. sår.

Nerikes Räddningstjänst har givits beredskapskarta med tillfartsvägar, nödutgångar, vägar för räddningsfordon.

Vi anlitar återigen **Citybevakning i Örebro AB** som ordningsvakter. Vi bedömer att det behövs två vakter under festivalens första dag mellan kl. 16.00 – 18.00, därefter ytterligare tre vakter för resterande timmar festivalen pågår. Under lördagen två vakter mellan 13.00-17.00 och sedan ytterligare tre resterande timmar. Vid öppningstid båda dagarna kommer vi ha en ordningsvakt positionerad vid entrén för visitering vid behov. Övrig tid anropar entrén vakt vid behov. Vi har en nattvakt från Citybevakning i Örebro AB natten mellan fre 30/6 till 1/7.

Vi tar hjälp av föreningen Ekeby IF som funktionärer samt P-vakter innan samt under festivalen liksom under 2022 års festival. Alla som antingen är funktionärer eller utställare kommer vara inskrivna i Personalliggaren under deras arbetstid. All personal får genomgång av säkerhetsrutiner/nödplan innan arbetspassets början samt värdegrunden. Vi kommer ha två personer som inte har en fast position och cirkulerar området som säkerhetspersonal. All personal kommer ha en telefonlista samt walkie talkies för snabb kommunikation vid händelser som behöver åtgärdas. Funktionärerna kommer även indelas i tre grupper/zoner där de blir tilldelade uppgifter för sin zon om brand eller annan fara kräver att vi behöver utrymma området. Utrymningsplatsen är markerad vid parkeringen. **Se bilagan Säkerhetsinfo personal** för ex.

Funktionärer kommer under hela festivalen patrullera området konstant för att se till att skräp, krossat glas och annat som kan skada/påverka framkomligheten tas bort.

Hagen Events AB bokar containers för borttagning av avfall. Slamsug kommer och tömmer bajamajorna innan festivalen startar dag två.

Serveringsområdet är inhängnat till sin största del, utom på de ställen där byggnader/staket/tätt buskage redan finns på plats som naturlig inhängning eller av säkerhetsgrindar/viltstängsel. Där vi behöver ytterligare avskärmning använder vi ett staket som är ca 2 m. högt och som kan avhängas.

Mat samt alkoholfria alternativ kommer finnas till försäljning i festivalens regi samt även hos externa matutställare under festivalen.

Hela omkringliggande området ägs av markuthyraren Dylta Bruk Egendom, det finns inte risk för störning av allmänheten.

Festmagasinet (utmärkt på kartan) kommer enbart användas på bottenplan (plan 1) för föreläsningar under festivalen för publiken. Se skiss över lokalen i bifogad fil. Nödutgångsskylt finns vid alla utgångar på bottenplan och dörrarna öppnas utåt, undantaget köksdörren som öppnas inåt. När ingen är i byggnaden är den stängt med hänglås. Det finns inget sprinklersystem. Brandsläckare finns uppställda på bottenplan.

Festivalens värdegrund:

Festivalen ska vara en trygg mötesplats för alla oavsett funktionalitet, etnisk tillhörighet, social bakgrund, trosuppfattning eller annan personlig övertygelse, ålder, kön, könsidentitet samt sexuell läggning.

Samarbetspartners, sponsorer, företag, föreläsare och deltagare under Gin & Tonic Festival förutsätts ställa upp på, och arbeta för, att värdegrunden för Gin & Tonic Festival förverkligas.

Vi har nolltolerans mot sexuella trakasserier samt våldshandlingar, det är övergrepp som kan komma att polisanmälas. Nolltoleransen gäller även vid misstänkt narkotikabrott.

Ett nej är ett nej

Du som vistas på festivalen (oavsett om du är besökare eller utställare) ska känna dig trygg. Våra funktionärer samt utställare har en händelsekedja* vid överträdelser mot dessa bestämmelser. Ser du något som strider mot ovanstående värdegrund eller blir utsatt, kontakta en funktionär, vakt eller utställare så går vi direkt till handling och med ev. vidare rapportering till Polisen.

Överträdelser mot värdegrunden innebär att man portas från festivalen.

***Händelsekedja**

Vid incidenter som strider mot festivalens värdegrund kontaktar närmaste funktionär/utställare den roterande säkerhetspersonalen som vid behov åkallar ordningsvakt för åtgärd. En person som blivit utsatt för ev. övergrepp/skada förs till personalutrymmet för att få hjälp i lugn och ro. Vi tillkallar även personal från Röda Korset samt rapporterar in till Polismyndigheten vid behov.

Telefonlista kommer finnas tillgänglig för all personal.

Hej,

LPO Örebro tillstyrker det antal OV som arrangören själv anger i sin ansökan, det vill säga;

30/6 2023 kl. 16.00-18.00 minst två (2) ordningsvakter. Från kl. 18.00 fram till 30 minuter efter utrymning ytterligare minst tre (3) ordningsvakter, dvs totalt minst fem (5) stycken ordningsvakter.

1/7 2023 kl. 13.00-17.00 minst två (2) ordningsvakter. Från kl. 17.00 fram till 30 minuter efter utrymning ytterligare minst tre (3) ordningsvakter, dvs totalt minst fem (5) stycken ordningsvakter.

Samtliga ordningsvakter ska vara förordnade av Polismyndigheten. Utöver ordningsvakter ska det finnas tillräckligt många funktionärer för att säkerheten och ordningen på platsen ska kunna hållas.

Arrangören uppmanas att kontrollera att samtliga nödutgångar hålls fria under hela evenemanget, att det finns fria vägar för utryckningsfordon samt att säkerhetsplanen åtföljs.

Med vänlig hälsning,
LPO Örebro kansli gm,

Amanda Ekman
Administratör
LPO Örebro kansli

FESTMAGASINET

⊗ = trætes

(ej skalenlist)
Takhøjde 2,45 m (høje på plan 3)

Plan 1

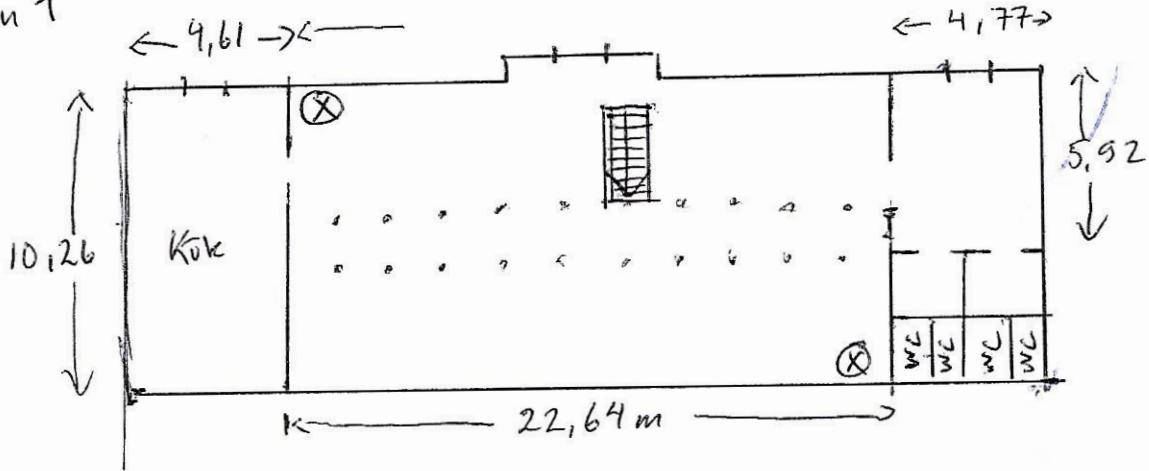

Plan 2

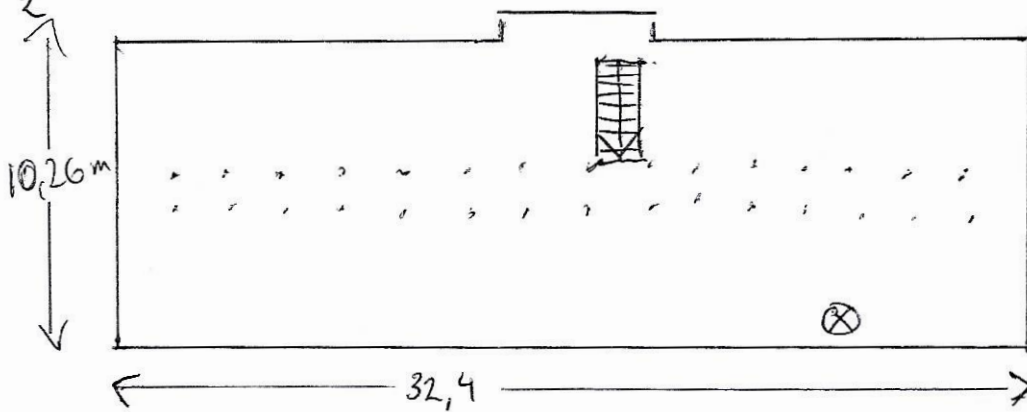

Plan 3

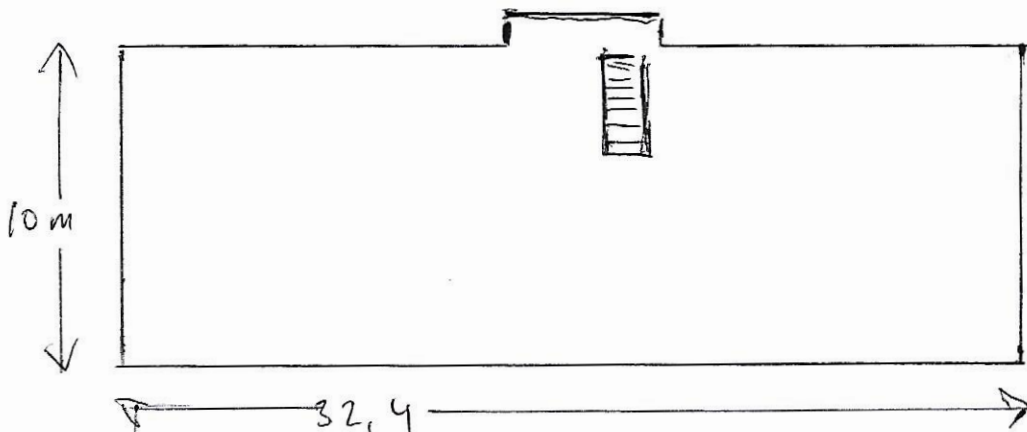

SIOEN COATING DISTRIBUTION

Fabriekstraat 23 B-8850 Ardooie – Tel +32 51 74 09 00 – Fax: +32 5174 09 64
sioline@sioen.be - <http://www.sioen.com>



B 8263

Weefsel / Tissu / Fabric Gewebe / Tejido		100% PES 1100 dtex		
Gewicht / Poids / Weight Gewicht / Peso total		950 g/m ² ABUV/OPQ	DIN EN ISO 2286-2	1998
Vernis / Laquage / Lacquering / Lackierung / Lacado		1/1		
Kalander / Calandre / Embossing / Kalander		Glossy		
Treksterkte Résistance rupture Breaking strength Höchstzugkraft Resistencia a la ruptura	Ketting / Warp / Chaîne Kette / Urdimbre	3000 N/5cm	EN ISO 1421 meth 1	1998
Scheurweerstand Résistance à la déchirure Tear strength Weiterreissfestigkeit Resistencia a la rasgadura	Inslag / Weft / Trame Schuss / Trama	2800 N/5cm		
	Ketting / Warp / Chaîne Kette / Urdimbre	300 N	DIN 53 363	2003
	Inslag / Weft / Trame Schuss / Trama	280 N		
Hechting / Adhérence / Adhesion Haftung / Adherencia		100 N/5cm	EN ISO 2411	2000
Licht transmissie/Transmission de la lumière/Light transmission/ Lichtdurchlässigkeit		< 0.1%		
Temperatuurbestendigheid Tenue à la température Temperature resistance Temperaturbeständigkeit		-30 °C/+70 °C	DIN EN 1876-2	1998
Lichtechtheid Tenue à la lumière Light fastness Lichtechtheit	(Uitgezonderd wit en (semi-) transparant) (Excepté en blanc et (semi-) transparent) (Except white and (half-) transparent) (Ausnahme weiss und (Semi-)transparent)	7-8	ISO 105 B02	1988
Brandgedrag / réaction au feu Fire behavior / Brennverhalten		M2	NFP 92 507	2004
toepassing application application Anwendung	Textiel architectuur Architecture textile Architectural textiles Textile Architektur			

All our technical characteristics are indicative
 Rev. 05/2006

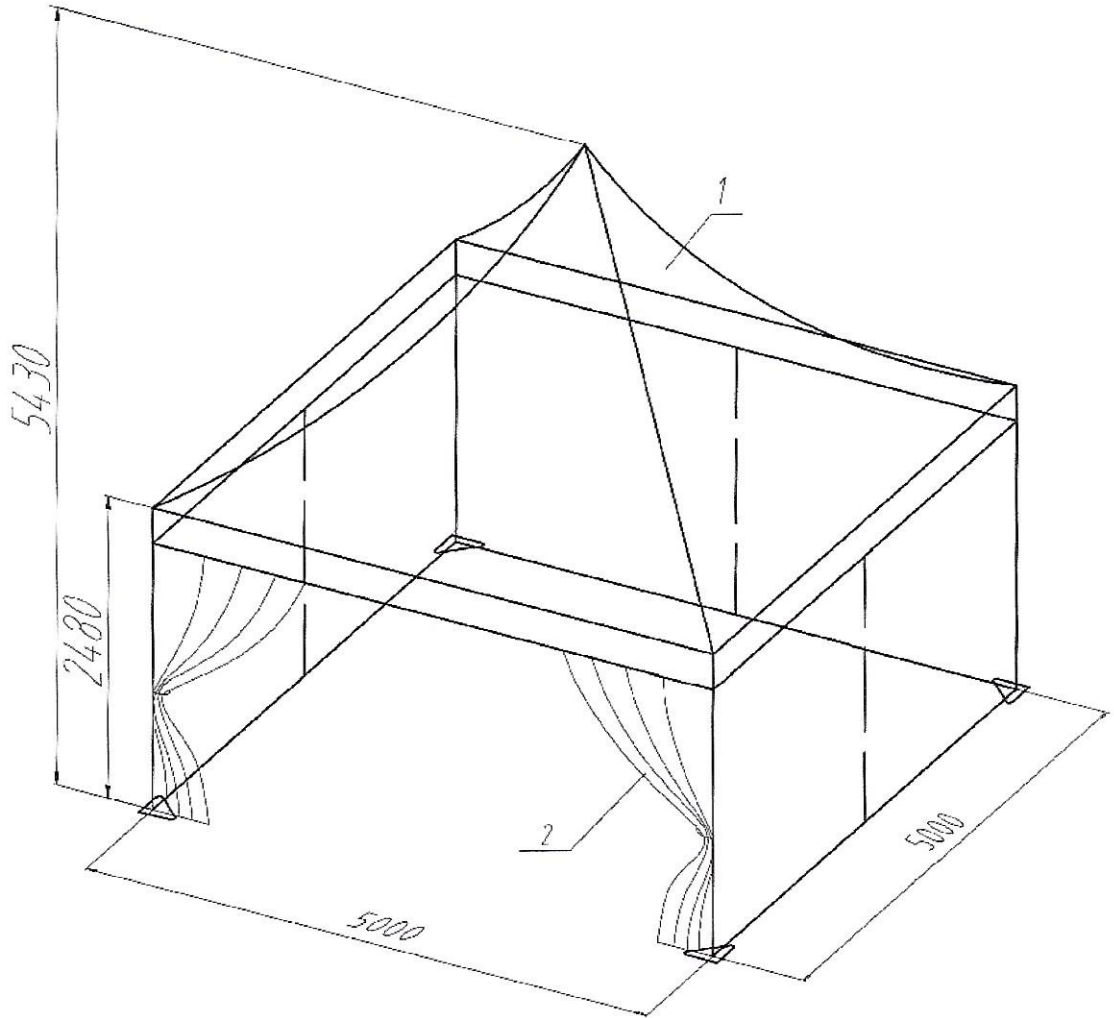

A	Standard sidewall	PVC Synthetic Fibre	4 pairs
L	Roof cover	PVC Synthetic Fibre	1 pc
Item	name	material	quantity

					type	PAG0500/250/520	Part NO.	PAG0500/250/520-001
tag	item	change	paper number	sign	date	title <i>impression</i>		
design	standardization							
drawing	approve					material ALU 6061/T6 PVC		
Auditing								
technics	date					<div style="background-color: #4a4a9a; color: white; padding: 10px; text-align: center; font-weight: bold; font-size: 24px;">LIVE SIDE</div>		

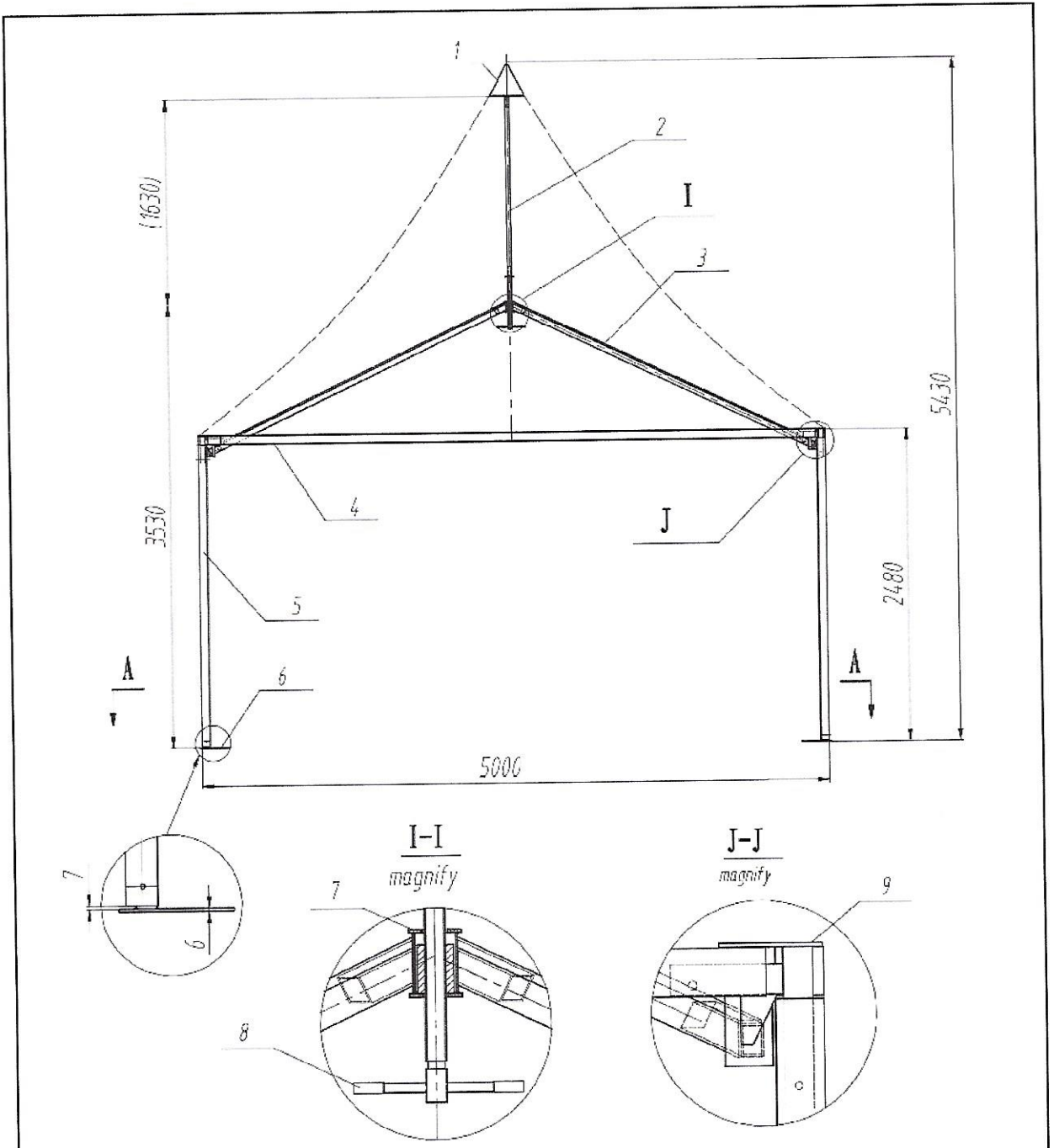

Item	name	material	size	quantity	remark
9	Corner knuckle	Q235		4 pcs	jointing combination
8	Rectangular Screw	45	M28.5x506	1 pc	
7	Pagoda Spider	45		1 pc	with nut M28.5
6	Base plate	Q235	40x40x3.5x186	4 pcs	jointing combination
5	Upright support	ALU 6061/T6	65x65x2400	4 pcs	
4	Eave Beam	ALU 6061/T6	65x65x4846	4 pcs	
3	Bevel beam	Q235	45x45x2x3536	4 pcs	
2	Center Pole	Q235	32x2x1350	1 pc	jointing combination
1	Neck Cones	Q235	26.7x246	1 pc	jointing combination

				type PAG0500/250/520		Part NO. PAG0500/250/520-002	
tag	item	change paper number	sign	date	<div style="background-color: #4a7ebb; color: white; padding: 10px; text-align: center; font-weight: bold; font-size: 24px;">LIVE SIDE</div>		
design	standardization			title structure			
drawing	approve			material ALU 6061/T6			
Auditing							
technics	date						

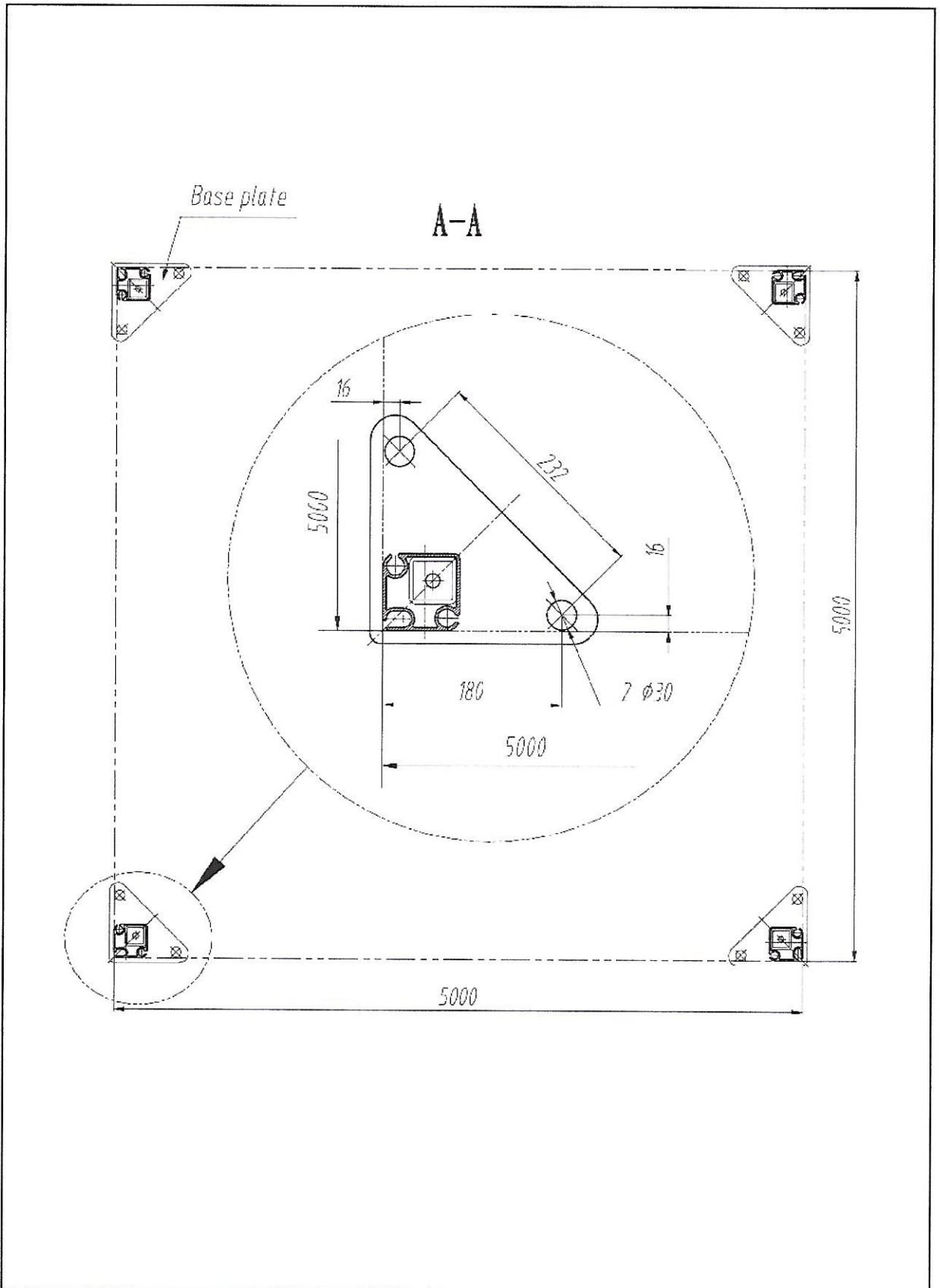

						type	PAG0500/250/520	Part NO.	PAG0500/250/520-003
tag	item	change	paper number	sign	date	title	ichnography	LIVE SIDE	
design			standardization						
drawing			approve						
Auditing									
technics			date			material	Al U6061/T6		

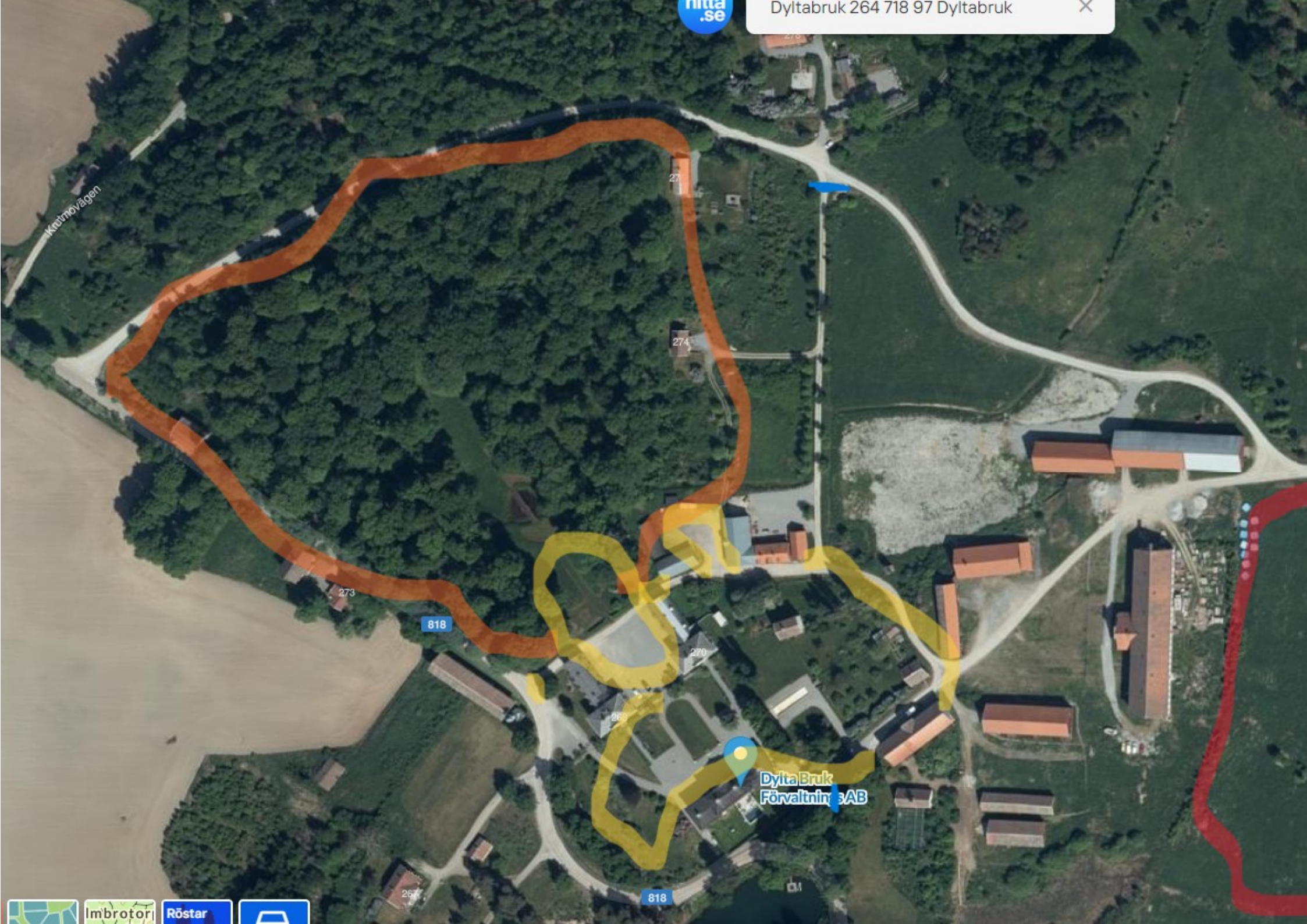

Krettnövägen

Dylita Bruk
Förvaltnings AB

818

818

273

274

270

267



Bagarstugan (södra Flygeln)

Takhöjd = över 2,5 m i dessa lokaler i vissa fall 3m.

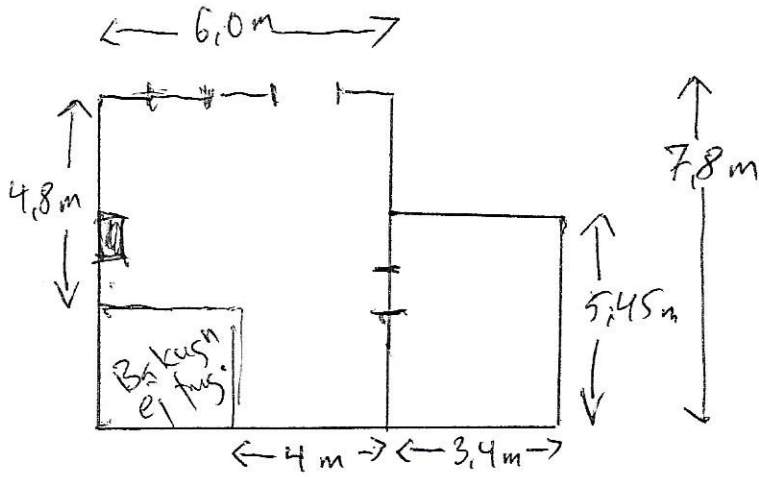

Bara vanlig el
pås äldne
utgång som ser
ut = 

Stallet (Norra Flygeln)

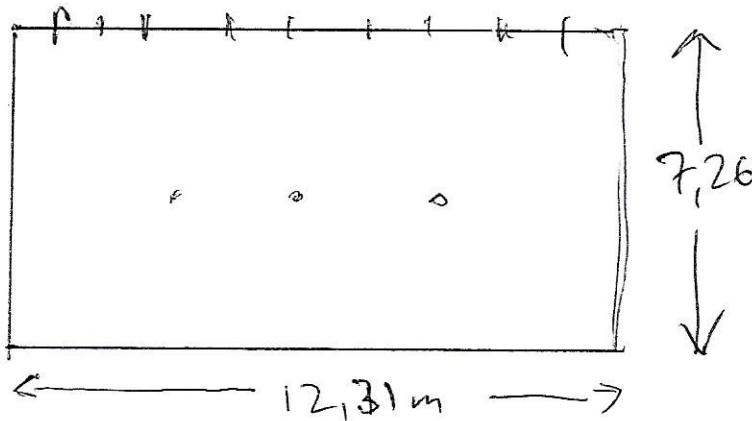

Vi kommer dra
lite ut el i
detta utrymme.

Kostallet

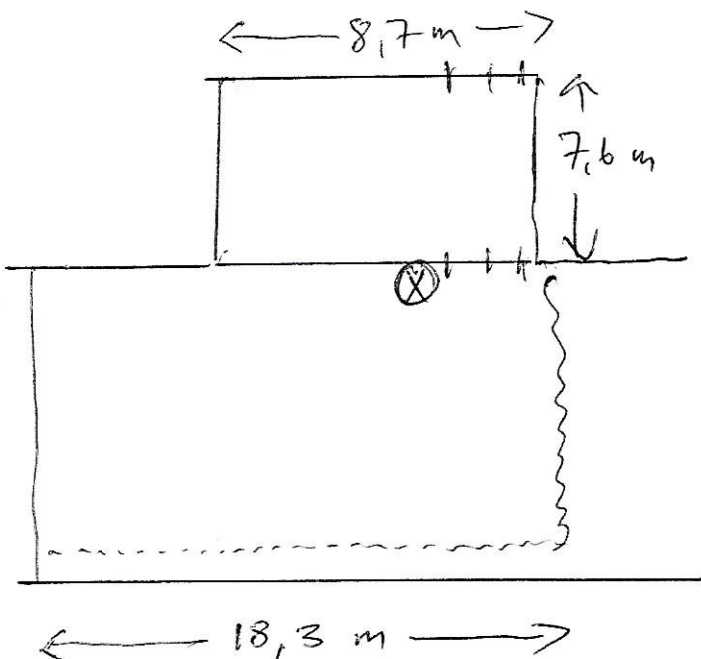

Finns flera utg
och ett 3-fas.

15,3 m (minus 1 meter
för bord)



Folkhälsomyndigheten

INTYGG

KUNSKAPSPROV OM ALKOHOLLAGSTIFTNINGEN

Härmed intygas att

Veronica Lindroos, 790309-1523

har genomfört Folkhälsomyndighetens kunskapsprov med godkänt
resultat avseende

Tillfälligt serveringstillstånd till allmänheten

Provet är giltigt i 5 år från och med 2022-02-01

UNDERSKRIFT HANDLÄGGARE

LUTFI ANDERSSON

NAMNFÖRTYDLIGANDE

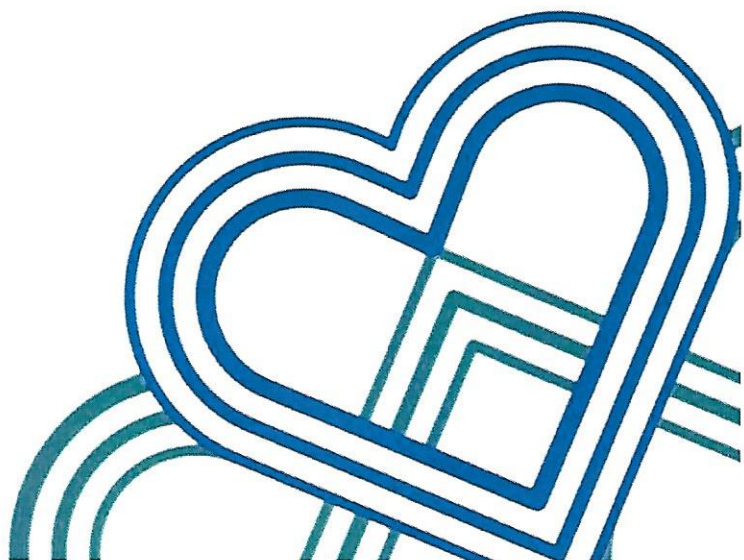

Gin & Tonic Festival Sweden 2

